

MARTEAU SONDE ADAPTATEUR PLANTEUR

SPÉCIFICATIONS TECHNIQUES :

- Marteau :
610 mm (24 po) x 250 mm (10 po)
Poids: 18,2 kg (40 lb)
- Tige :
1220 mm (48 po) x 12,7 mm (0,5 po)
- Dégoupilleur :
279 mm (11 po) x 63,5 mm (2,5 po)

Généralités :

- Construction en acier
- Poids total : 20,41 kg (45 lb)
- Finition peinture jaune

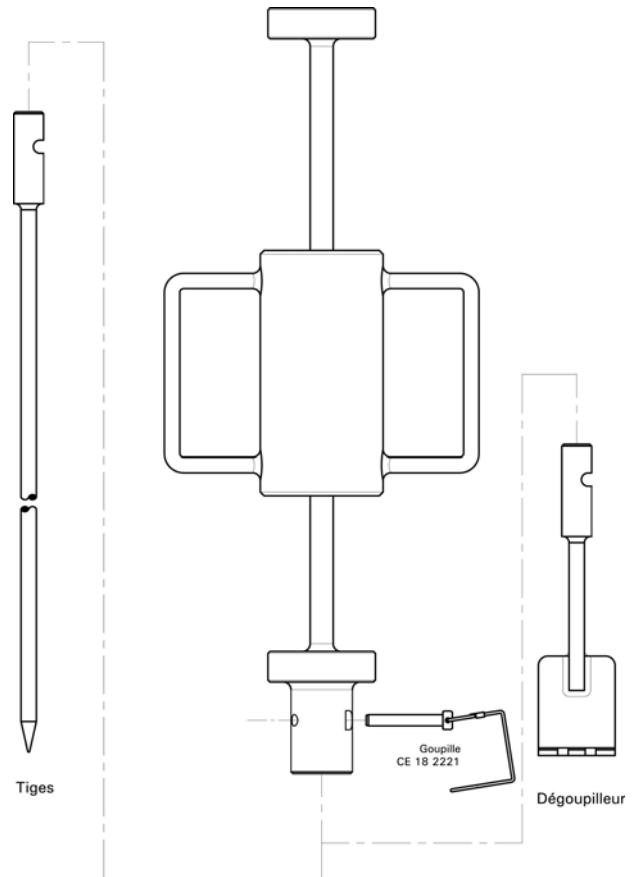

SPÉCIFICATIONS TECHNIQUES :

- Acier trempé
- Dimensions du manche :
152 mm (6 po) x 128,6 mm (1,125 po) (hexagonal)
- Marteau compatible : cobra MK-1
- Finition peinture jaune

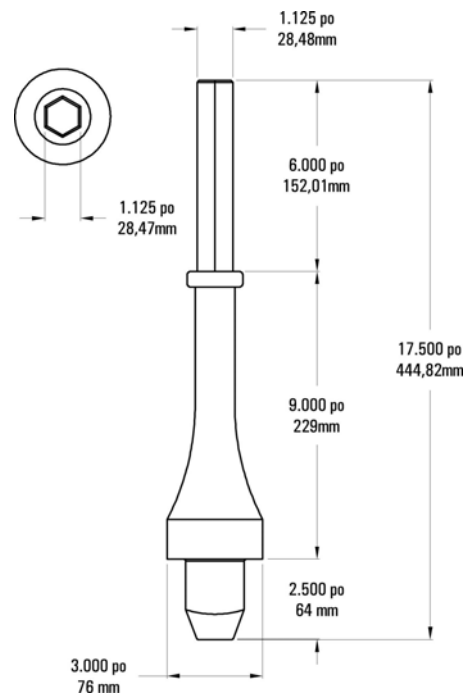

Note : Kalitec se réserve le droit de modifier la conception des pièces sans préavis